

PF - Ersatzteile für Einbaudose und Einbaustecker

Einbaudose

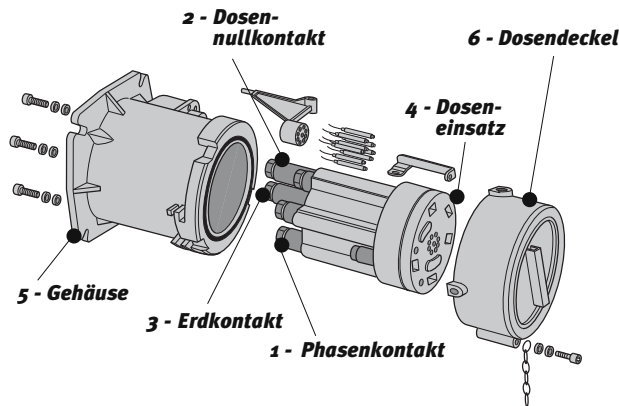

Einbaustecker

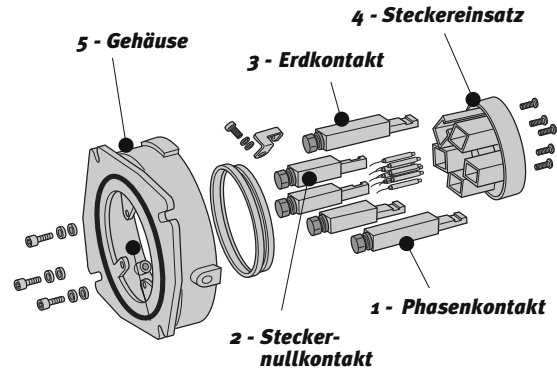

Gewünschtes Ersatzteil: für Einbaudose / für Einbaustecker (Zutreffendes bitte einkreisen) Anzahl: _____
 Nummer und Bezeichnung: _____

Ihr Gerätetyp (siehe Typenschild)

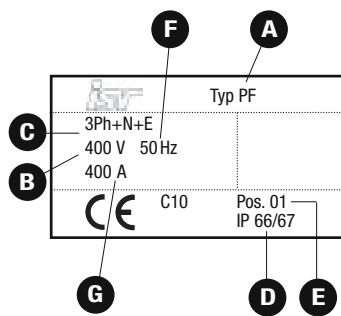

- A** Gerät: _____
- B** Spannung: _____
- C** Kontaktkonfiguration: _____
- D** Schutzart: _____
- E** Position: _____
- F** Frequenz: _____
- G** Strom: _____

Ihre Firmenangaben

Firma: _____

Ansprechpartner: _____

Adresse: _____

Telefon: _____ Fax: _____

E-Mail: _____